

DESCRIPCION DE PIPAS DE FUMAR TEHUELCHES
DE LA COLECCION FRANCISCO P. MORENO
Y ESTANISLAO S. ZEBALLOS

POR OMAR A. GANCEDO¹

ABSTRACT

This paper is devoted to the description of smoking pipes of tehuelches origin, collected by Francisco P. Moreno and Estanislao S. Zeballos, deposited in the Ethnography Division of the La Plata Museum.

On dealing with this interesting material, due consideration has been given to archeological data and the information supplied by early travellers and ethnographers. As smoking pipes are elements produced by diffusion, the possibility is also viewed of a double role played by their insertion both in the sacred and profane worlds.

CONSIDERACIONES SOBRE LA COLECCION

En la división de etnografía del Museo de La Plata se encuentra una interesante colección de pipas de fumar pertenecientes a las bandas tehuelches que se encontraban en la Provincia de Chubut, que obtuvieron Francisco P. Moreno y Estanislao S. Zeballos. Lamentablemente este material no posee indicaciones sobre la fecha de recolección y sobre los lugares o el lugar en que se encontraron. Este mismo problema se le presentó a Vignati (1962) al publicar el material antropológico reunido por Francisco P. Moreno en 1876-1877. La solución, pese a los inconvenientes enunciados, estriba en dar a conocer el material siguiendo criterios objetivos y de esta manera se brinda a

¹ Profesor de Etnografía Americana.

los investigadores un material, que por lo menos tenemos la certeza de que pertenece a la segunda mitad del siglo XIX.

ESTUDIOS PREVIOS

Las pipas de fumar que se han encontrado en distintos lugares de la Patagonia marcan la zona de difusión de un bien cultural que los araucanos obtienen, según González (1970 : 21), de la cultura del Molle. La actual Provincia de Neuquén constituyó una de las principales vías de penetración de los araucanos, por lo cual puede postularse como un centro de difusión de la pipa de fumar y de un elemento íntimamente ligado a ésta, el tabaco u otra materia similar.

De acuerdo con la distribución de los grupos indígenas en los primeros tiempos de la conquista —Cooper (1946a : I : map. 2) y 1964b—, se puede visualizar el proceso de araucanización de los grupos indígenas de las áreas Patagónica y Pampeana, pehuelches primitivos, puelches (guénaken). A partir del siglo XVIII los tehuelches utilizaban un gran número de bienes de origen araucano tomado necesariamente a los araucanos o a los puelches.

Cooper (1925 : 408-409) hizo un inventario de estos elementos, entre los que figura la pipa de fumar, y considera que fueron adoptados entre 1670 y 1741.

DATOS ARQUEOLOGICOS

Existen numerosas colecciones privadas que poseen pipas de fumar encontradas en la región patagónica, pero lamentablemente muy pocas de estas colecciones han sido descritas.

Las investigaciones efectuadas hasta el año 1937 en la Patagonia fueron muy escasas. A partir de los trabajos de Bird (1933, 1943, 1946) y de Menghin (1952) se abre un interesante panorama para las investigaciones sobre las culturas de la región.

Los trabajos específicos sobre las pipas de fumar en la región Patagónica no son numerosos. Outes (1905 : 464-466, 502-505) describe tres pipas encontradas en el valle del río Chubut y un cuarto ejemplar que proviene de la región andina de la actual Provincia de Chubut. Además descubre otros ejemplares obtenidos en los alrededores de Rawson y un cuarto ejemplar proveniente del río Genua.

Boman (1927-1932) en su interesante trabajo para estudiar y sistematizar la distribución de la pipa en la Argentina describe cuatro pipas encontradas en la Patagonia.

Vignati (1944 : 64-65) encuentra en la estancia Huemul una pipa y dos fragmentos de pipas.

Badano (1945) da a conocer las pipas de la colección Alemandri que está compuesta por cuarenta ejemplares provenientes de: Neuquén (treinta y tres pipas); Prov. de Río Negro (una pipa); Prov. de Chubut (cinco pipas); sin procedencia (una pipa). El autor considera que estos ejemplares son de origen araucano, pero no visualiza el problema concreto, que consiste en plantear cuál fue el proceso de difusión de las pipas araucanas entre los grupos indígenas de la Patagonia. Es interesante destacar que las pipas encontradas en Chubut tienen gran posibilidad de haber sido usadas por bandas tehuelches, sensu lato.

Bird (1946 : I : 19-20) al postular la secuencia cultural en el estrecho de Magallanes recién encuentra pipas en el período histórico (a mediados del siglo XVIII) que están asociadas con huesos de caballos, adornos de cobre y cuentas de vidrio, producto del intercambio.

DATOS ETNOGRAFICOS

Existen numerosas publicaciones efectuadas por viajeros y misioneros en la Patagonia durante el siglo XVIII, en las cuales se puede encontrar algunas referencias sobre los tehuelches. Lamentablemente los datos que se encuentran en estos trabajos son en términos generales insuficientes.

En la relación de Pernety (1770 : 108), Duclos-Guyot y De la Giraudais registran el uso del tabaco por los tehuelches, pero no mencionan en qué forma lo utilizaban.

Carteret (1770 : 23) registra la utilización de la pipa y del tabaco entre los tehuelches .

A partir del siglo XIX diversos autores han registrado la presencia de tabaco y la pipa. Bourne (1853 : 94-95); Coan (1880 : 216); Musters (ed. 1911). En este importante trabajo se encuentra una gran información sobre la pipa, y de acuerdo con ese material se puede constatar lo siguiente: la fabricación de pipas de piedra y de madera; su decoración con plata; la utilización de la plata u otro metal para la boquilla. La utilización del tabaco se obtiene por lo general de las colonias, pero faltando éste consiguen de los araucanos una hierba sucedánea. Esta hierba se utiliza mezclada con madera triturada o con tallos de yerba mate. No se mezcla el tabaco con estiércol.

Falkner (ed. 1911 : 84) presenta la siguiente información: "Los huilliches tienen a más una especie de tabaco que machacaban cuando aun está verde, y lo arman en rollos cilíndricos, cortos pero gruesos. Es de color verde oscuro, y al servirse de él para pitar desarrolla un olor fuerte y desagradable que se diferencia algo del tabaco de Virginia. Muy fuerte es y al punto emborracha; así pues, pasan la pipa de boca en boca, y cada cual hace su fumada una sola vez cada turno, porque de continuar seguido sería para perder los sentidos". Es interesante plantear —teniendo en cuenta las observaciones de Musters (1911) — si Falkner está describiendo una especie vegetal que no es tabaco, y que podría ser una hierba sucedánea con propiedades narcotizantes, teniendo en cuenta el efecto que produce.

A principios del siglo XX debido al proceso de cambio cultural intenso que sufren los tehuelches al ser dominados y sometidos al control central de la República, se registra la pérdida de casi la totalidad de su patrimonio cultural, y uno de los elementos que comienza a desaparecer es la pipa de fumar, que es reemplazada por cigarrillos y pipas de procedencia europea.

RELACIONES CON EL MUNDO SAGRADO

Entre los grupos araucanos está muy bien documentada [Medina (1882), Rosales (1877), Guevara (1911)] la utilización del humo del tabaco en las prácticas de los shamanes y en ceremonias religiosas. La costumbre de fumar en estos grupos toma una dirección dual: la utilización del tabaco en forma sagrada y en forma profana. Los tehuelches han tomado la costumbre de fumar y los elementos para hacerlo de los araucanos, y es por esto que se puede preguntar si no han tomado también en forma subyacente prácticas sobre el uso del humo del tabaco que en el contexto original eran sagrados y que en el nuevo contexto tehuelche adquieren una forma ambigua. Volviendo al trabajo de Musters (1911 : 273) encontramos un importante dato, que se opone a otros registros efectuados por Musters sobre la manera de fumar y que se puede incluir en el mundo sagrado: "El fumador enciende su pipa y luego se tiende en el suelo, y, después de soltar una bocanada de humo a cada uno de los cuatro puntos cardinales, y de mascullar una oración se traga unas cuantas bocanadas, lo que embriaga y le causa una insensibilidad parcial que dura tal vez dos minutos. Entre tanto, sus compañeros procuran cuidadosamente no molestarlo de ninguna manera".

Designaciones registradas por distintos autores
Grupo Chon

Lenguas	Tabaco	Palo para tabaco	Pipa	Fuente
Tehuelche..	gólkal	—	anewe ó kánganau	Lista (1880 : 127, 128)
» ..	golk	—	aniwee ó conganon	Musters (1911 : 392, 390)
» ..	Iáuch	kekilkénoe	anue	Ameghino, C. en Lehmann - Nitsche (1914 : 268, 259).
» ..	yáuch	—	anuü	Lehmann - Nitsche (1914 : 268, 259).
» ..	yáuck-golque	—	ánoe - caugómen	Roncagli (1884 : 874)
» ..	golke	—	hanon cāngano	Ibar Sierra (1879), en Lehmann-Nitsche (1914 268, 259).
» ..	golgl, yauts	—	anue	Schmid (1912 : 26)
» ..	—	—	anchué	Moreno (1879 : 394)
» ..	hianja hiacha	—	hemihue	Orbigny (1839) en Graserie (1904 : 615).
» ..	iáuch	—	ánue	Escalada (1949 : 199, 187)
» ..	yáuće	—	ánwenwe	Gregores (1972 - comun. personal).
Teushen....	golkel	Yáuch kekkénoe	kāngmeno	Ameghino, C. en Lahmann - Nitsche (1914 : 268, 259).

DESCRIPCION

PATRÓN RECTOR MONITOR *a*

Se encuentran en esta clasificación los siguientes ejemplares: 1822, 1826, 1827, 1828, 1831, 1833, 1834, 1838. Presentan una plataforma basal, que da la imagen aproximada de una cuña esférica a la que se le ha practicado un corte en plano vertical en los extremos, y un corte

en plano horizontal en su parte central. Esta plataforma ha sido dividida, para su mejor descripción, en forma ideal, en los siguientes cuerpos geométricos mixtos: anterior, media y posterior que corresponden al cuerpo base. Se ha tomado como punto de referencia real, las paredes laterales del hornillo ubicándose por lo tanto el hornillo en la parte media del cuerpo base o plataforma basal. La boquilla es generalmente un cuerpo independiente que se conecta en el cuerpo posterior.

Las medidas efectuadas para cada cuerpo de la pipa se ajustarán al gráfico de la figura 1 A.

Teniendo en cuenta el material se observa que los ejemplares tallados en madera presentan en su cuerpo base, parte media, una variación en la longitud del segmento *a* de hasta 10 mm menor que en los que están tallados en roca.

Los ejemplares tallados en madera tienen, en algunos casos, las paredes internas del hornillo recubiertas con latón. En todos los ejemplares se encuentra que en la parte posterior del cuerpo base, el segmento *c* presenta una longitud de 7 mm- a -10 mm, mayor que el segmento *c* ubicado en la parte anterior del cuerpo base; en los ejemplares tallados en piedra la diferencia de estos dos segmentos es muy pequeña, de 1 mm a 5 mm. La altura máxima y la profundidad del hornillo es menor que en los ejemplares tallados en piedra.

Los ejemplares tallados en piedra pueden estar cubiertos con cuero. Las boquillas confeccionadas en latón se encuentran tanto en ejemplares de piedra como de madera. Los ejemplares tallados en madera pueden presentar boquillas de madera libres o fijas.

PATRÓN RECTOR MONITOR *b*

Pertencen a este patrón los siguientes ejemplares: 1823, 1832, 1837. Presentan una plataforma basal (cuerpo base) que se puede encuadrar como una cuña esférica y cuya parte posterior del cuerpo base presenta una corte parcial por caras que da lugar a que se forme un cuerpo cilíndrico independiente del cuerpo base, que se denomina boquilla fija (parcial). Se da el caso que el corte en plano vertical es total y en este caso no presenta una boquilla fija (parcial). Teniendo en cuenta el escaso número de pipas que pertenecen a este patrón en la colección en estudio, éste se plantea como una hipótesis de trabajo que debe ser confirmado con mayor número de ejemplares. Véase en la descripción de piezas los detalles de las mismas.

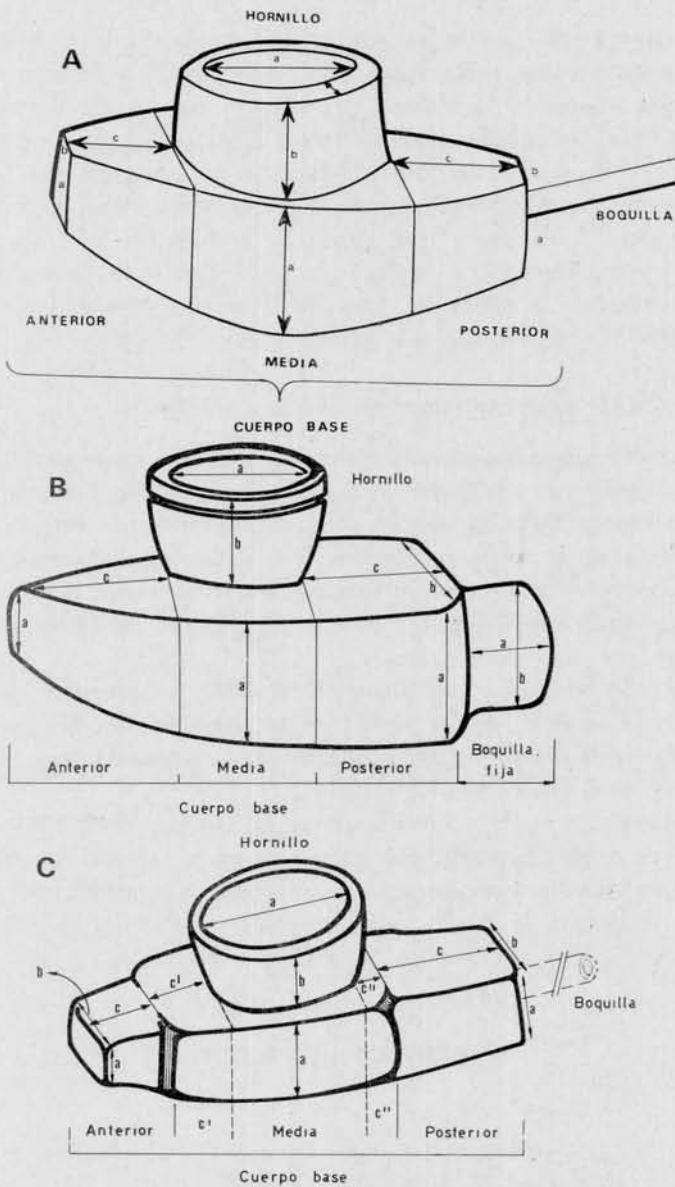

Fig. 1. — Diagramas : A, patrón rector monitor *a* ; B, patrón rector monitor *b* ;
C, patrón rector monitor *c*

PATRÓN RECTOR MONITOR *c*

Pertenecen a este patrón los siguientes ejemplares: 1829, 1835, 1836, 1842. Presentan una plataforma basal que tiende a formar cuerpos mixtos que se pueden asimilar a prismas. Es interesante destacar que las divisiones efectuadas para la mejor descripción del material pasan a ser reales. En el ejemplar 1842 se puede observar que la plataforma basal presenta cuerpos geométricos mixtos, reales, anterior medio y posterior. En otros ejemplares la división es real en algunos de sus cuerpos. Teniendo en cuenta el escaso número de ejemplares que se encuentran en la colección, este patrón se plantea en forma deductiva y debe ser confirmado con mayor número de ejemplares.

Proposición de patrones varios en forma deductiva

En la colección existe un solo ejemplar, conocido como perteneciente al tipo tubular, n^o 1841, por lo tanto se propone la creación de un patrón rector tubular *a*, que se debe caracterizar por ser un cuerpo semejante a un cono de revolución. Necesariamente al analizar grandes colecciones tienen que encontrarse otros patrones rectores tubulares que se denominarán *b*, *c*, etc. y se fijarán en forma empírica los rasgos que lo caracterizan.

Existe una ejemplar que lleva el n^o 1824, se propone en forma deductiva la creación de un patrón rector triple cónico. Está compuesto por la unión de dos cuerpos cónicos que forman la base, y de un tronco de cono que forma el hornillo.

Se encuentran en la colección pipas angulares: 1825, 1839, 1845 y 1841; si se tiene en cuenta que existe una gran variedad en tan pocos ejemplares, resulta muy importante plantear la creación de patrones rectores angulares *a*, *b*, *c*,... etc. contando con una gran número de piezas (véase lám. 3, descripción de las piezas).

DESCRIPCION DE LAS PIEZAS

N^o 1822

Longitud del cuerpo base : 61 mm

Longitud de la boquilla : 59 mm

Diámetro del conducto de la boquilla : 4 mm

Material del cuerpo base roca (limo arcilloso, color castaño rojizo)¹

¹ Determinaciones efectuadas por el Lic. en geología Luis Dalla Salda.

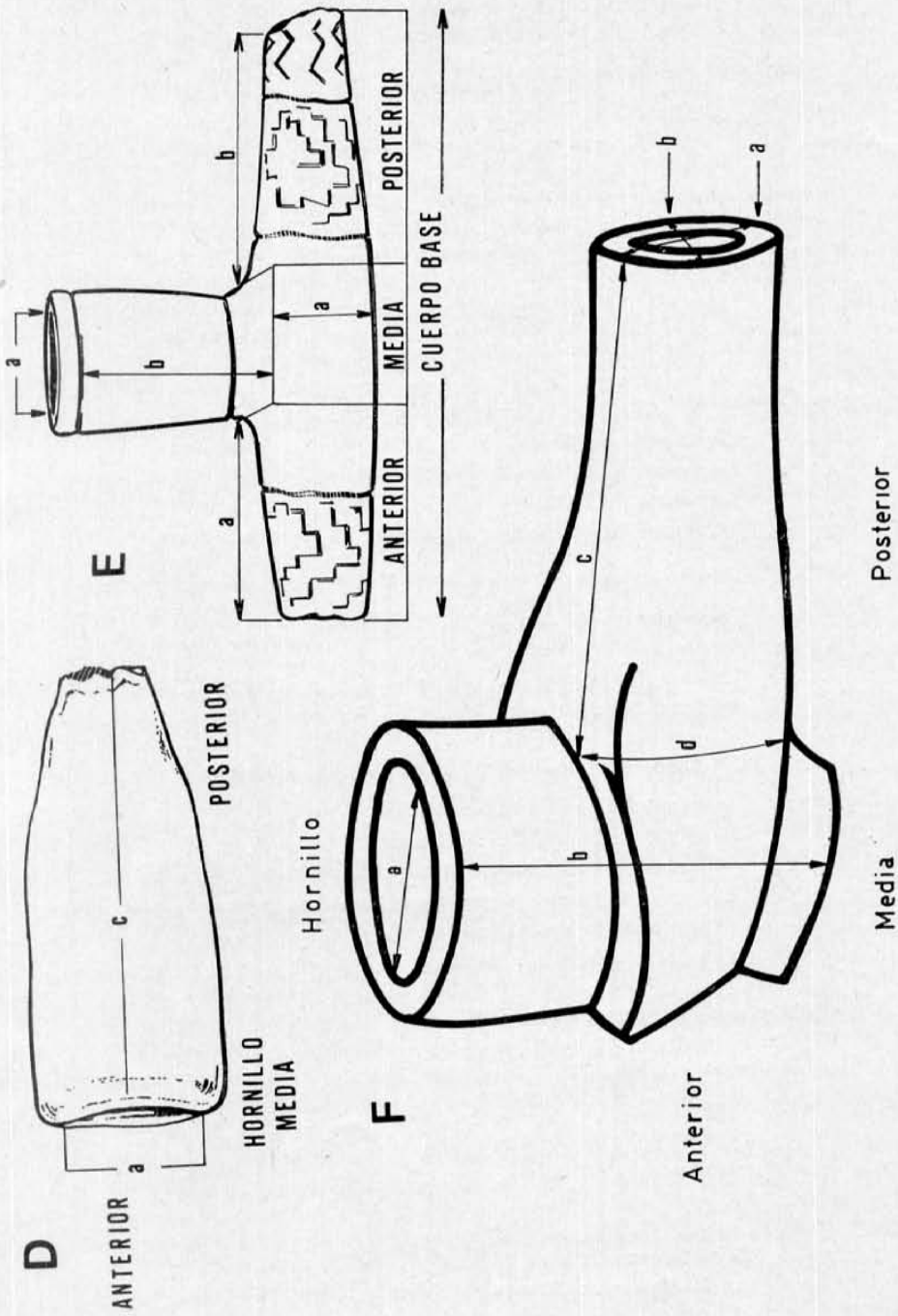

Fig. 2. — Diagramas : D, patrón rector tubular ; E, patrón rector triple cónico ; F, patrón rector angular (dibujo Tremulles)

Material de la boquilla : metal

Divisiones del cuerpo base

Anterior

Segmento *a* : 17 mm

Segmento *b* : 18 mm

Segmento *c* : 14 mm

Media

Segmento *a* : 22 mm

Ancho máximo : 32 mm

Posterior

Segmento *a* : 18 mm

Segmento *b* : 17 mm

Segmento *c* : 16 mm

Diámetro del conducto para colocar la boquilla : 7 mm

Hornillo

Segmento *a* : 20 mm

Segmento *b* : 14 mm

Espesor de las paredes : 8 mm

Profundidad : 30 mm

N° 1826

Longitud del cuerpo base : 61 mm

Longitud de la boquilla : 33 mm

Diámetro del conducto de la boquilla : 4 mm

Material del cuerpo base : roca (Arenisca cuarzosa muy fina,
color tostado amarillento claro)

Material de boquilla : metal

Divisiones del cuerpo base

Anterior

Segmento *a* : 15 mm

Segmento *b* : 14 mm

Segmento *c* : 13 mm

Media

Segmento *a* : 22 mm

Ancho máximo : 24 mm

Posterior

Segmento *a* : 16 mm

Segmento *b* : 16 mm

Segmento *c* : 17 mm

Diámetro del conducto para colocar la boquilla : 5 mm

Hornillo

Segmento *a* : 16 mm

Segmento *b* : 14 mm

Espesor de las paredes : 5 mm

Profundidad : 20 mm

N° 1827

Longitud del cuerpo base : 47 mm

Material del cuerpo base : roca (Saponita, color gris azulado)

Divisiones del cuerpo base

Anterior

Segmento *a* : 15 mm

Segmento *b* : 10 mm

Segmento *c* : 9 mm

Media

Segmento *a* : 21 mm

Ancho máximo : 29 mm

Posterior

Segmento *a* : 16 mm

Segmento *b* : 14 mm

Segmento *c* : 10 mm

Diámetro del conducto para colocar la boquilla : 6 mm

Hornillo

Segmento *a* : 17 mm

Segmento *b* : 13 mm

Espesor de las paredes : 5 mm

Profundidad : 25 mm

N° 1828

Longitud del cuerpo base : 63 mm

Longitud de la boquilla : 40 mm

Diámetro del conducto de la boquilla : 5 mm

Material del cuerpo base : madera

Material de la boquilla : metal

Divisiones del cuerpo base

Anterior

Segmento *a* : 10 mm

Segmento *b* : 15 mm

Segmento *c* ; 12 mm

Media

Segmento *a* : 15 mm

Ancho máximo : 24 mm

Posterior

Segmento *a* : 13 mm

Segmento *b* : 16 mm

Segmento *c* : 20 mm

Diám. del conducto para colocar la boquilla : 6 mm

Hornillo

Segmento *a* : 19 mm

Segmento *b* : 11 mm

Espesor de las paredes : 5 mm

Profundidad : 24 mm (interior del hornillo y bordes recubierto con metal)

Nº 1831

Longitud del cuerpo base : 47 mm

Material del cuerpo base : madera

Divisiones del cuerpo base

Anterior

Segmento *a* : 11 mm

Segmento *b* : 7 mm

Segmento *c* : 6 mm

Media

Segmento *a* : 12 mm

Ancho máximo : 17 mm

Posterior

Segmento *a* : 14 mm

Segmento *b* : 13 mm

Segmento *c* : 15 mm

Diámetro del conducto para colocar la boquilla : 6 mm

Hornillo

Segmento *a* 16 mm
Segmento *b* 10 mm
Espesor de las paredes : 5 mm
Profundidad : 16 mm

Nº 1833

Longitud del cuerpo base : 59 mm
Longitud de la boquilla : 31 mm
Diámetro del conducto de la boquilla : 4 mm
Material del cuerpo base : roca (lino arcilloso, color gris castaño rojizo obscuro)

Divisiones del cuerpo base

Anterior

Segmento *a* : 11 mm
Segmento *b* : 12 mm
Segmento *c* : 7 mm

Media

Segmento *a* : 20 mm
Ancho máximo : 29 mm

Posterior

Segmento *a* : 14 mm
Segmento *b* : 15 mm
Segmento *c* : 13 mm
Diámetro del conducto para colocar la boquilla : 7 mm

Hornillo

Segmento *a* : 21 mm
Segmento *b* : 18 mm
Espesor de las paredes : (Paredes externas del hornillo recubiertas con cuero)
Profundidad : 30 mm

Nº 1834

Longitud del cuerpo base : 71 mm
Material del cuerpo base : madera

Divisiones del cuerpo base

Anterior

Segmento *a* : 11 mm
Segmento *b* : 12 mm
Segmento *c* : 17 mm

Media

Segmento *a* : 13 mm
Ancho máximo : 24 mm

Posterior

Segmento *a* : 13 mm
Segmento *b* : 14 mm
Segmento *c* : 27 mm

Hornillo

Segmento *a* : 15 mm
Segmento *b* : 12 mm
Espesor de las paredes : 5 mm
Profundidad : 20 mm

Boquilla fija

Segmento *a* : 14 mm
Segmento *b* : 8 mm

Nº 1838

Longitud del cuerpo base : 67 mm
Longitud de la boquilla : 30 mm
Diámetro del conducto de la boquilla : 8 mm
Material del cuerpo base : madera
Material de la boquilla : madera

Divisiones del cuerpo base

Anterior

Segmento *a* : 10 mm
Segmento *b* : 14 mm
Segmento *c* : 12 mm

Medio

Segmento *a* : 15 mm
Ancho máximo : 23 mm

Posterior

Segmento *a* : 14 mm

Segmento *b* : 11 mm

Segmento *c* : 28 mm

Diámetro del conducto para colocar la boquilla : 9 mm

Hornillo

Segmento *a* : 19 mm

Segmento *b* : 12 mm

Espesor de las paredes : 6 mm

Profundidad : 20 mm

Nº 1823

Longitud del cuerpo base : 49 mm

Material del cuerpo base : roca (limo arcilloso, color gris)

Divisiones del cuerpo base

Anterior

Segmento *a* : 8 mm

Segmento *c* : 10 mm

Media

Segmento *a* : 14 mm

Ancho máximo : 25 mm

Posterior

Segmento *a* : 17 mm

Segmento *b* : 16 mm

Segmento *c* : 15 mm

Diámetro del conducto para colocar la boquilla : 9 mm

Hornillo

Segmento *a* : 15 mm

Segmento *b* : 8 mm

Espesor de las paredes : 4 mm

Profundidad : 20 mm

Nº 1832

Longitud del cuerpo base : 60 mm

Material del cuerpo base : roca (psamita, color castaño rojizo)

Divisiones del cuerpo base

Anterior

Segmento *a* : 7 mm
Segmento *c* : 16 mm

Media

Segmento *a* : 20 mm
Ancho máximo : 29 mm

Posterior

Segmento *a* : 21 mm
Segmento *b* : 24 mm
Segmento *c* : 14 mm

Hornillo

Segmento *a* : 15 mm
Segmento *b* : 12 mm
Espesor de las paredes : 5 mm
Profundidad : 30 mm

Boquilla fija

Segmento *a* : 10 mm
Segmento *b* : 16 mm
Diámetro del conducto para colocar la boquilla (desmontable) :
6 mm

N° 1837

Longitud del cuerpo base : 73 mm
Material del cuerpo base : madera

Divisiones del cuerpo base

Anterior

Segmento *a* : 10 mm
Segmento *c* : 19 mm

Media

Segmento *a* : 16 mm
Ancho máximo : 27 mm

Posterior

Segmento *a* : 16 mm
Segmento *b* : 27 mm
Segmento *c* : 22 mm

Hornillo

Segmento *a* :
Segmento *b* :
Espesor de las paredes :
Profundidad :

} Muy deteriorados

Boquilla fija

Segmento *a* : 17 mm
Segmento *b* : 12 mm
Diámetro del conducto para colocar la boquilla : 7 mm

N° 1829

Longitud del cuerpo base : 37 mm
Material del cuerpo base : roca (arcilita, color gris claro)

Divisiones del cuerpo base

Anterior

Segmento *a* : 4 mm
Segmento *b* : 14 mm
Segmento *c* : 10 mm

Media

Segmento *a* : 8 mm
Ancho máximo : 16 mm

Posterior

Segmento *a* : 11 mm
Segmento *b* : 12 mm
Segmento *c* : 7 mm
Diámetro del conducto para colocar la boquilla : 10 mm

Hornillo

Segmento *a* : 18 mm
Segmento *b* : 10 mm
Espesor de las paredes : 3 mm
Profundidad : 20 mm

N° 1835

Longitud del cuerpo base : 56 mm
Material del cuerpo base : madera

Divisiones del cuerpo base

Anterior

Segmento *a* : 7 mm
Segmento *b* : 17 mm
Segmento *c* : 8 mm

Media

Segmento *a* : 13 mm
Ancho máximo : 22 mm
Segmento *c* : 2 mm

Posterior

Segmento *a* : 14 mm
Segmento *b* : 16 mm
Segmento *c* : 22 mm
Diámetro del conducto para colocar la boquilla : 10 mm

Hornillo

Segmento *a* : 13 mm
Segmento *b* : 10 mm
Espesor de las paredes : 5 mm (Interior recubierto por metal)
Profundidad : 20 mm

Nº 1836

Longitud del cuerpo base : 67 mm
Material del cuerpo base : madera

Divisiones del cuerpo base

Anterior

Segmento *a* : 10 mm
Segmento *b* : 26 mm
Segmento *c* : 44 mm

Media

Segmento *a* : 11 mm
Ancho máximo : 30 mm
Segmento *c* : 5 mm

Posterior

Segmento *a* : 14 mm
Segmento *b* : 17 mm
Segmento *c* : 27 mm
Diámetro del conducto para colocar la boquilla : 10 mm

Hornillo

Segmento *a* : 19 mm

Segmento *b* : deteriorado

Espesor de las paredes : 7 mm

Profundidad : paredes del hornillo deterioradas

Nº 1842

Longitud del cuerpo base : 58 mm

Material del cuerpo base : roca (arcillita, color castaño rojizo)

Divisiones del cuerpo base

Anterior

Segmento *a* : 11 mm

Segmento *b* : 14 mm

Segmento *c* : 12 mm

Media

Segmento *a* : 17 mm

Segmento *b* : 27 mm

Segmento *c'* : 5 mm

Segmento *c''* : 6 mm

Ancho máximo : 27 mm

Posterior

Segmento *a* : 16 mm

Segmento *b* : 17 mm

Segmento *c* : 15 mm

Diámetro del conducto para colocar la boquilla : 9 mm

Hornillo

Segmento *a* : 17 mm

Segmento *b* : 12 mm

Espesor de las paredes : 4 mm

Profundidad : 22 mm

Nº 1841

Longitud : 68 mm (Segmento *c*)

Material : cerámica

Segmento *a* : 20 mm

Espesor del segmento *a* : 5 mm

Posterior

Deteriorada

Nº 1824

Longitud total : 96 mm

Material : roca (arenisca fina, color castaño claro)

Divisiones

Anterior

Segmento *a* : 33 mm

Media

Segmento *a* : 17 mm

Ancho máximo : 20 mm

Posterior

Segmento *b* : 42 mm

Hornillo

Segmento *a* : 15 mm

Segmento *b* : 33 mm

Espesor de las paredes : 5 mm

Profundidad : 45 mm

Nº 1825

Longitud : 67 mm

Material : roca (limonita, color verde pálido)

Divisiones

Anterior

Segmento *a* : 11 mm

Segmento *b* : 17 mm

Segmento *c* : 7 mm

Media

Segmento *b* : 39 mm

Ancho máximo : 30 mm

Segmento *d* : 12 mm

Posterior

Segmento *a* : 17 mm

Segmento *b* : 19 mm

Segmento *c* : 35 mm

Diámetro del conducto para colocar la boquilla : 9 mm

Hornillo

Segmento *a* : 17 mm
Espesor de las paredes : 5 mm
Profundidad : 26 mm

N° 1839

Longitud : 62 mm
Material : roca (limonita, color verde claro)

Divisiones

Media

Segmento *b* : 32 mm
Ancho máximo : 31 mm
Segmento *d* : 18 mm

Posterior

Segmento *a* : 16 mm
Segmento *b* : 19 mm
Segmento *c* : 32 mm
Diámetro del conducto para colocar la boquilla : 9 mm

Hornillo

Segmento *a* : 16 mm
Espesor de las paredes : 5 mm
Profundidad : 25 mm

N° 1840

Longitud : 42 mm
Material : cerámica

Divisiones

Media

Segmento *b* : 40 mm
Ancho máximo : 30 mm
Segmento *d* : 20 mm

Posterior

Segmento *a* : deteriorado
Segmento *b* : deteriorado
Segmento *c* : 15 mm

Hornillo

Segmento *a* : 19 mm
Espesor de las paredes : 2 mm (paredes externadas con dibujos incisos)
Profundidad : 30 mm

N° 1843

Longitud total : 77 mm
Material : metal

Divisiones

Media

Segmento *b* : 25 mm
Ancho máximo : 15 mm
Segmento *d* : 12 mm

Hornillo

Segmento *a* : 13 mm
Espesor de las paredes : 2 mm
Profundidad : 23 mm

BIBLIOGRAFIA

- BADANO, V., 1945. "Pipas patagónicas de la Colección Alemandri", en *Publicaciones del Instituto de Arqueología, Lingüística y Folklore "Dr. Pablo Cabrera"*, N° XII, Córdoba.
- BIRD, J., 1938. "Antiquity and migrations of early inhabitants of Patagonia", en *Geogr. Review*, vol. 28, N° 2, págs. 250-275.
- 1943. "Excavations in northern Chile", en *American Museum of Natural History, Anthropological Papers*, Vol. 38.
- 1946. "The archeology of Patagonia", en *Handbook of South American Indians. Smithsonian Institution. Bureau of American Ethnology, Bulletin N° 143, T. I*, págs. 17-24. Washington.
- BOMAN, E., 1927-1932. "Pipas de fumar de los indígenas de la Argentina", en *Anales del Museo Nacional de Historia Natural*, T. XXXV, págs. 309-341, Buenos Aires.
- BOUCAINVILLE, L. A. De., 1771. *Voyage autour du monde, par le frégate du roi La Boudeuse, et la flûte l'Etoile*; en 1766, 1767, 1768 et 1769. París.
- BOURNE, B. F., 1853. *The captive in Patagonia; or, Life among the giants*. Boston.
- CANALS, FRAU, S., 1953. *Las poblaciones indígenas de la Argentina*, Buenos Aires.
- CARTERET, P., 1770. Letter... on the inhabitants of the coast of Patagonia, en *Philosophical Transactions, Royal Society of London*, vol. 60 págs. 20-26. England.

- CASAMIQUELA, R. M., 1969. *Un nuevo panorama etnológico del área Pan-Pampeana y Patagónica adyacente*, ediciones del Museo Nacional de Historia Natural. Santiago de Chile.
- COAN, T., 1880. *Adventures in Patagonia*. New York.
- COOPER, J. M., 1925. "Culture diffusion and cultures areas in Southern South America", en *Congreso Internacional de Americanistas*, ss. 21, Cöteborg, 1924, Vol. I, págs. 406-421.
- 1942 a. "Areal and temporal aspects of aboriginal South American culture" en *Primitive Man*, vol. 15, págs. 1-38.
- 1942 b. "The South American marginal cultures", en *Proc. 8th American Sciences Congreso*, Vol. 2, págs. 147-160.
- 1946 a. "The southern hunters: an introduction", en *Handbook of South American Indians. Smithsonian Institution. Bureau of American Ethnology, Bulletin N° 143, T. I*, págs. 13-15, Washington.
- 1946 b. "The patagonian and Pampean Hunters", en *Handbook of South American Indians, Smithsonian Institution, Bureau of American Ethnology, Bulletin N: 143, T. I*, págs. 127-168. Washington.
- CORNELY, F. L., 1952. "Las pipas araucanas", en *Publicaciones del Museo y de la Sociedad Arqueológica de La Serena*, Boletín ° 6, págs. 1-5. La Serena, Chile.
- COX, G. E., 1863. *Viaje en las regiones septentrionales de la Patagonia*, 1862-63. Santiago de Chile.
- DUCLOS-GUYOT, A., 1769. Extrait du journal. En *Pernety, 1769-Vol. 2*.
- ESCALADA, F. A., 1949. *El complejo "Tehuelche". Estudios de etnografía patagónica*, Buenos Aires.
- FALKNER, T., 1911. Descripción de la Patagonia, en *Biblioteca Centenario, 1, Universidad Nacional de La Plata*, Buenos Aires.
- FURLONG, G., 1943. *Entre los Tehuelches de la Patagonia, según noticias de los misioneros*, Buenos Aires.
- GAY, C., 1846. *Historia Física y Política de Chile*. Documentos sobre la historia, la estadística y la geografía. 2 vols. Paris.
- GONZÁLEZ, A. R., 1963. "Las tradiciones alfareras del Período Temprano del N.O. argentino y sus relaciones con las áreas aledañas", en *Anales de la Universidad del Norte, Antofagasta N° 2*, págs. 49-65. Antofagasta.
- 1970. "Una armadura de cuero patagónica", en *Etnia N° 12*, págs. 12-23. Olavarría.
- GRASSERIE, R. De La., 1904. "De la langue Tehuelche, en *Internationaler Amerikanisten-Kongress*, 14, págs. 613-625, Stuttgart.
- GUEVARA, T., 1911. *Folklore Araucano, refranes, cuentos, cantos procedimientos industriales, costumbres prehispanas*. Santiago de Chile.
- GUEVARA, T. y OYARZÚN, A. 1912. "El tabaco y las pipas prehispanas en Chile", en *Actas del XVII Congreso Internacional de Americanistas* (Buenos Aires, 1910), págs. 414-437.
- IBAR SIERRA, E., 1879. "Relación de los estudios hechos en el estrecho de Magallanes y la Patagonia Austral durante los últimos meses de 1877", en *Anuario Hidrográfico de la Marina de Chile*, V.
- LEHMANN-NITSCHKE, R., 1914. "El grupo lingüístico Tshon de los territorios Magallánicos", en *Revista del Museo de La Plata T. XXII* (seg. serie, T. IX), págs. 217-276, Buenos Aires.

- LISTA, R., 1880. *Mis exploraciones y descubrimientos en la Patagonia, 1877-1880*, Buenos Aires.
- 1896. "Lenguas Argentinas: Los tehuelches de la Patagonia", en *Anales de la Sociedad Científica Argentina*, vol. 42, págs. 35-43.
- MEDINA, J. T., 1882. *Los aborígenes de Chile*. Santiago de Chile.
- 1889. *Colección de documentos inéditos para la historia de Chile*.
- MENGHIN, O., 1952. "Fundamentos cronológicos de la prehistoria de la Patagonia", en *Runa* Vol. V, 1-2, págs. 23.
- 1962. "Estudios de prehistoria araucana", en *Acta Præhistórica*, Vol. III/IV, págs. 49-120, Buenos Aires.
- MORENO, F. P., 1874. "Cementerios y paraderos prehistóricos de la Patagonia", en *Anales Científicos Argentinos*, Buenos Aires.
- 1876. Viaje a la patagonia septentrional, en *Anales de la Sociedad Científica Argentina*, T. I, págs. 182. Buenos Aires.
- 1879. *Viaje a la Patagonia Austral*, emprendido por los auspicios del gobierno nacional 1876-1877, Buenos Aires.
- 1897. "Notas preliminares sobre una excursión a los territorio del Neuquén, Río Negro, Chubut y Santa Cruz", en *Revista del Museo de La Plata*, T. VII. La Plata.
- MUSTERS, G. CH., 1911. Vida entre los Patagones. Universidad Nacional de La Plata, en *Biblioteca Centenaria*, T. I, Buenos Aires.
- NORDENSKILD, E., 1908. "Südamerikanische Rauchpfeifen", en *Globus*, vol. 93, págs. 293-298.
- ORBIGNY D', A., 1839. *Voyage dans Amérique meridionale. L'Homme américaine*. Paris.
- OUTES, J. L., 1905. "La edad de la piedra en la Patagonia, Estudio de arqueología comparada", en *Anales del Museo Nacional de Buenos Aires*, T. XII, págs. 203-575. Buenos Aires.
- PERNETY, A. J., 1769. *Journal historique d'un voyage fait aux iles Malouines en 1769 et 1764...* 2 vols. Berlín.
- 1770. *Historie d'un voyage aux isles Malouines*. 2 vols. Paris.
- RONCAGLI, G., 1884. Da punta Arenas a Santa Cruz, en *Bolletino della Società geografica italiana*, T. XVIII, págs. 782-785.
- ROSALES, D. De. 1877-78. *Historia general de el Reyno de Chile*. Valparaíso.
- SCHMIDT, T., 1912. "Two linguistic treatises on the Patagonian or Tehuelche language", edited por R. Lehmann-Nittsche. *Congr. Int. Amer.* sess. 17, Buenos Aires, 1910.
- SERRANO, A., 1934. "El uso del tabaco y vegetales narcotizantes entre los indígenas de América", en *Revista Geográfica Americana*, Vol. II, N° 5, págs. 415-429. Buenos Aires.
- 1947. *Los aborígenes argentinos. Síntesis etnográfica*. Ed Nova, Buenos Aires.
- VIGNATI, M. A., 1939. "Las culturas indígenas de la Patagonia", en *Historia de la Nación Argentina*, Vol. I, ed. por la Junta de Historia y Numismática Americana, Buenos Aires.
- 1944. "Antigüedad en la región de los Lagos Nahuel Huapi y Traful, en *Notas del Museo de La Plata*, T. IX, antropología 23. La Plata.
- 1962. Material antropológico del "Viaje a la patagonia austral" de Francisco Moreno (separata, *An. Com. Inv. Cient. Prov., Bs. As.*, Vol. III, págs. 213-214.

ZEBALLOS, E., 1878. *La conquista de quince mil leguas*. 2 tomos. Buenos Aires.

— 1880. *Viaje al país de los Araucanos*. Buenos Aires.

— 1884. *Calvucurá y la dinastía de los Piedra*. Buenos Aires.

— 1886. *Painé y la dinastía de los Zorros*. Buenos Aires.



1832



1823



1834



1837



1842



1836



1829



1835



